

teatro

# 20 CONTATTO

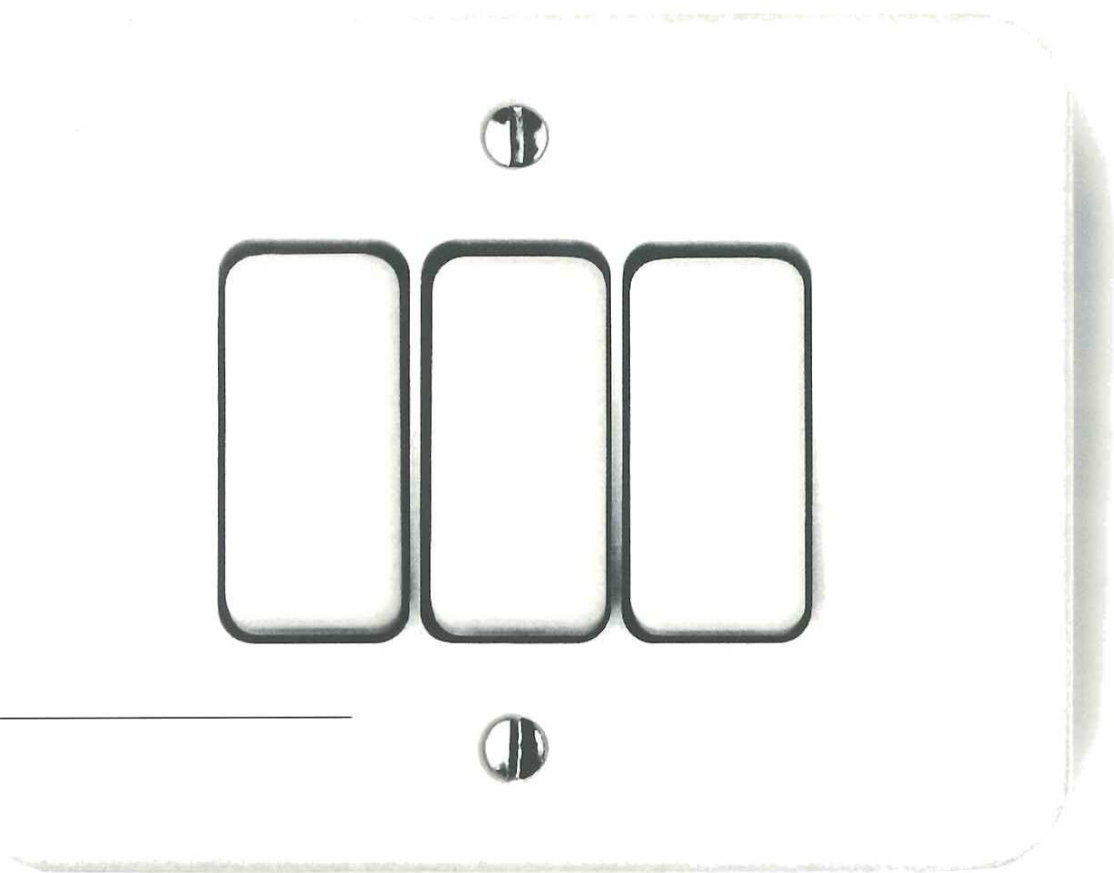

teatro contatto  
stagione 1999 – 2000:  
20 anni di css,  
20 anni di contatti

**campagna abbonamenti**  
centro servizi e spettacoli di udine  
via crispi 65  
tel 0432 511861

# 2000 TEATRO

**16 novembre 1999**

Udine, Teatro Zanon, ore 21

Teatro di Leo

in collaborazione con Bologna 2000  
capitale europea della cultura

**Past Eve and Adam's**

di e con Leo De Berardinis

«Past Eve and Adam's» il nuovo lavoro che Leo De Berardinis presenta proprio in apertura di stagione a Udine, si preannuncia come uno dei più importanti momenti della nuova stagione teatrale italiana, un'opera evento per attore solo, che impegna Leo su una grande variazione sul tema della scrittura come insieme di *appunti sonori*, battendo a tappeto il pensiero dei poeti che il grande attore più ama, ai quali più si sente di *appartenere*. Joyce e il suo «Finnegans' Wake», che contribuisce anche al titolo dello spettacolo, è allora un punto di partenza per un viaggio come sempre stratificato e libero d'associazioni, sincronico, "un'onda armonica dove Schönberg non contraddice Mozart e Anton Webern integra Piero della Francesca", e Dante duetta con Omero e Leopardi.

**3 / 4 dicembre 1999**

Udine, Teatro Zanon, ore 21

Teatro Stabile delle Marche

**Giorni Felici**

di Samuel Beckett

con Lucilla Morlacchi

regia di Giampiero Solari

«Giorni felici», uno dei capolavori del teatro di Samuel Beckett, porta sul palcoscenico una delle nostre migliori attrici, Lucilla Morlacchi (giovanissima musa teatrale di Luchino Visconti e poi attrice prediletta di tanti fra i più grandi registi italiani), impegnata in una versione dell'opera che il regista Giampiero Solari ha voluto strappare al fatale dominio del tragico, perlustrandone invece i risvolti più comico-ironici, con il desiderio di "sfatare il falso storico che il mondo beckettiano sia dominato dal mito della tragicità".

**dal 14 al 23 dicembre 1999**

Udine, Teatro Zanon, ore 21

Centro Servizi e Spettacoli di Udine

### **Lachrymae (semper dolens!)**

di e con Rita Maffei e Fabiano Fantini

Con sguardo ironico e commosso, amplificando in mille possibili voci il secolare dolore delle donne, dalle donne d'Algeria, alle mamme di mafia, la Madonna, mater lacrimosa, da icona mistica si fa tramite di comunicazione di una sofferenza tutta umana, per raccontare tante, diverse, storie di donne... Un lavoro ancora una volta ad ampio raggio sul terreno della prassi teatrale, dove i due attori, ritornano –dopo la fortunata trilogia dedicata al mito, scandita da «L'assenza, un'ombra nel cuore», «Tracce di un sacrificio» e «Tutto per amore»– alla scrittura drammaturgica, alla regia e all'interpretazione.

**21 / 22 gennaio 2000**

Udine, Teatro Zanon, ore 21

Progetti Dadaumpa

### **Madornale 33**

di e con Alessandro Bergonzoni

regia di Claudio Calabrò

È ancora mistero fitto sul nuovo spettacolo di Alessandro Bergonzoni. Nessun indizio nemmeno dal titolo, «Madornale 33». Bergonzoni preferisce lasciarci in trepidante attesa in compagnia di una sfilza di punti di domanda. Sarà uno spettacolo dove Bergonzoni imploderà o esploderà il monologo comico? Il territorio esplorato sarà osservato al microscopio o al telescopio? E poi, il telescopio servirà per guardare o ascoltare? L'unica certezza è che ritroveremo presto Bergonzoni sul palcoscenico di Contatto, lo stesso sul quale lo abbiamo sempre applaudito a Udine, con «Anghingò», «La cucina del frattempo», «Le balene restino sedute», «Non è morto né Flic né Floc», «Zius». Un appuntamento irresistibile con il divertimento intelligente del comico bolognese, con i suoi equilibrismi sul filo dei giochi di parole, di senso e di pensiero.

**5 febbraio 2000**

Udine, Teatro Zanon, ore 21

Teatro delle Albe

### **I Polacchi**

di Marco Martinelli

dall'irriducibile Ubu di Alfred Jarry  
regia di Marco Martinelli

Da un impasto di testi di Alfred Jarry, «I polacchi», l'ultima creazione di Marco Martinelli per il Teatro delle Albe di Ravenna, fa lievitare un Père Ubu sorprendentemente extra-comunitario, emigrato in terra di Romagna, luogo che, come sempre nel teatro di Marco Martinelli, si ritrova a riflettere un paesaggio interiore capace di abbracciare le tante contraddizioni del nostro tempo. Una *mise en vie* che, a partire dai *palotini* ravennati, violenti servitori di Ubu e Signora, versione aggiornata di gnomi e folletti dispettosi, crea un immaginario composito e velenosamente post-moderno.

**12 febbraio 2000**

Udine, Teatro Zanon, ore 21

TAM Teatro Musica

### **Il sogno di Andrej**

composizione scenica di Michele Sambin  
ispirata alla figura di Andrej Rublev  
regia di Michele Sambin

Ispirandosi a quel capolavoro cinematografico che è «Andrej Rublev», del regista russo Andrej Tarkovskij, Tam Teatro Musica prosegue con «Il sogno di Andrej» la sua ricerca su un teatro che sia in rapporto continuo, fluido, fertile con le arti visive e la musica, suonata dal vivo sulle corde di un violoncello. La figura del monaco pittore di icone ispira in questo caso un teatro di visioni, di sogni, di sequenze di interni mentali per flash e frammenti, in cui pittura e racconto si incontrano per trovare un loro nuovo equilibrio. La pittura diventa allora tempo del teatro mentre le tele che dominano la scena, bianche all'inizio dello spettacolo, si colorano via via in un trittico che si prolunga anche

sul corpo degli attori, mescolando sacro e profano, spirito e materia.

**18 / 19 / 20 febbraio 2000**

Udine, luogo da definire,

ore 18.30 – 20 – 21.30

Théâtre Granit / Scène Nationale de Belfort – F

**Aberrations du documentaliste**

di Ezéchiél Garcia Romeu

e François Tomsu

con Jacques Fornier

Talvolta il teatro prende per mano i suoi spettatori, chiedendo loro fiducia, il coraggio di lasciarsi guidare verso un *altrove*, abbandonando gli impacci che ostacolano il volo della fantasia e dell'immaginazione. «Aberrations du documentaliste» appartiene a questo tipo di teatro: un teatro che prende vita in un piccolo, magico, gabinetto delle illusioni dove tutto può succedere davanti agli occhi dei 35 spettatori di turno. Un mondo di fantasmagorie, di oggetti che prendono vita d'incanto, che ci è concesso di scrutare come attraverso la lente di un microscopio, guidati dalle curiose congetture di un bizzarro archivista, che abita la biblioteca dove ogni giorno, infaticabile, cerca ad ogni costo di conoscere il mistero della creazione del mondo.

**26 febbraio 2000**

Udine, Teatro Zanon, ore 21

**Les Tambours de Brazza**

Direttamente dal Congo, dove il gruppo è nato nei primi anni Novanta, Les Tambours de Brazza debuttano per la prima volta sulla scena di Teatro Contatto per dare spazio ancora alla musica, al teatro della ritualità, del canto e della danza. Les Tambours de Brazza sono oggi nel mondo il gruppo simbolo della musica d'Africa, quella capace di mettere d'accordo tradizione e innovazione, gli antichi ritmi tribali con il rap e i suoni dell'Occidente tecnologico. E sono suoni, colori e danza quelli che

senza tregua si succedono e si sovrappongono sul pulsare continuo dei tamburi di questa animatissima compagnia di artisti di Brazzaville, capitanati da Emile Biayenda.

**8 / 9 / 10 / 11 marzo 2000**

Udine, Teatro Zanon, ore 21

Centro Servizi e Spettacoli di Udine

**La resurrezione rossa e bianca di Romeo e Giulietta**

di Sony Labou Tansi

musiche di U.T. Gandhi

regia di Rita Maffei

Dopo il primo debutto la scorsa stagione come esito conclusivo del Progetto Cantiere e dei tre laboratori «Killing Shakespeare», promossi dal Ccs con il sostegno dell'Eta – Ente Teatrale Italiano, «La Resurrezione rossa e bianca di Romeo e Giulietta» va in scena nella forma più strutturata di spettacolo. Protagonisti gli attori della Compagnia del Centro Servizi e Spettacoli, diretti da Rita Maffei alla sua quarta regia. «La resurrezione rossa e bianca di Romeo e Giulietta» dello scrittore congolese Sony Labou Tansi, mai rappresentato prima in Italia, è uno Shakespeare trasportato in una bruciante *Sud Side Story*, un'opera dove i personaggi sono bianchi, neri, mulatti, meticci, asiatici e in cui non una sola parola viene sprecata sulla differenza razziale, rendendo ancor più assurdo l'odio che li tiene saldamente divisi.

**31 marzo 2000**

Udine, Teatro Zanon, ore 21

Aktuel Force

**Evolution**

Con «Evolution» si scatena la forza della danza, una danza giovane, giovanissima, l'hip hop, figlia europea della breakdance americana e come quella nata sui marciapiedi dei quartieri popolari e delle periferie. Il gruppo parigino dell'Aktuel Force, una delle compagnie di hip hop più amate in Francia e in Europa,

è a Udine per presentare la sua libera interpretazione della storia dell'umanità –*evolution*, appunto– una sequenza vertiginosa di acrobazie e virtuosismi dove i corpi si distendono nell'aria, ruotano a terra, si sfiorano e si avvolgono in una sinfonia di movimenti che sfida la forza di gravità.

**8 aprile 2000**

Udine, Teatro Zanon, ore 21

Teatro Valdoca

**Parsifal**

di Mariangela Gualtieri

con Danio Manfredini

regia di Cesare Ronconi

Un gruppo storico dell'avanguardia italiana, il Teatro della Valdoca, presenta a Udine l'ultima, integrale versione del loro «Parsifal»: un Parsifal italiano, dalla dimensione tutta contemporanea. L'ultimo cavaliere del Graal ricompare riemerso da un buco che lo ha risucchiato verso il mistero, pronto ad affrontare il "duro allenamento dei dolori terrestri", con animo fanciullesco; un guerriero, barbaro e struggente nell'energica, erotica e danzata messa in scena di Cesare Ronconi e nell'interpretazione eccezionale di Danio Manfredini, sempre contornato da un popolo bizzarro di guerriglieri metropolitani e di incarnazioni di archetipi favolosi, clown bianchi e fatine, saltimbanchi, pinocchi, re ed eremiti.

**13 aprile 2000**

Udine, Teatro Zanon, ore 21

Kismet Opera

**Vangelo**

di Lello Tedeschi

regia di Enzo Toma

ispirato a «Il Vangelo secondo Matteo»

di Pier Paolo Pasolini

«Vangelo» è un'opera teatrale che nasce dal forte condizionamento che un'opera come «Il Vangelo secondo Matteo» di Pier Paolo Pasolini ha avuto sugli artisti del Teatro Kismet Opera, un gruppo che

da anni svolge con delicata competenza una ricerca specifica di relazione fra il teatro, la dimensione della scena e il mondo dell'handicap. Un'opera particolare e toccante, un distillato disarmante di umanità perduta, in una via crucis, a volte anche ironica, che assorbe dal poeta di Casarsa la capacità di evocare il potere lirico dei corpi, la sua sacralità anche nel dolore e nella sofferenza.

**dal 9 al 14 maggio 2000**

Udine, Teatro San Giorgio,

orario da definire

Centro Servizi e Spettacoli di Udine

**La rosa dei teatri**

scrittura scenica di Giuseppe Bevilacqua e Mara Udina ispirata

a «Wilhelm Meister – la vocazione teatrale» di Wolfgang Goethe

progetto artistico di

Giuseppe Bevilacqua, Alberto Bevilacqua e Mara Udina

«La rosa dei teatri», liberamente ispirato al romanzo «Wilhelm Meister» di Goethe, è ideato e realizzato da Giuseppe e Alberto Bevilacqua assieme a Mara Udina. Quello di Giuseppe Bevilacqua, attore e regista di tante produzioni per il Centro Servizi e Spettacoli, come «Terra desolata», «Quattro quartetti», «Dire d'amore», «Il Maestro e Margherita» e «Horcynus Orca», assomiglia ad un viaggio iniziatico alla passione per il teatro, un viaggio amoroso attraverso il teatro del Romanticismo rivisitato con mezzi e strumenti moderni, fra canto, figurazione, evocazione e narrazione.

*Per informazioni*

Centro Servizi e Spettacoli di Udine

via Crispi 65 33100 Udine

tel 0432 511861

fax 0432 504448

# Teatro

## **Biglietti**

Intero  
**25.000**  
 Ridotto aziendale  
**20.000**  
 Ridotto giovani  
**15.000**

## **Abbonamenti**

### **Abbonamento Passione**

a 13 spettacoli (turno unico)

Intero  
**195.000**  
 Ridotto aziendale  
**160.000**  
 Ridotto giovani  
**130.000**

### **Abbonamento Scelta**

(a 5 spettacoli a scelta)

Unico  
**110.000**

### **Abbonamento Scoperta**

a 8 spettacoli fissi (turno unico)

Intero  
**160.000**  
 Ridotto aziendale  
**130.000**  
 Ridotto giovani  
**100.000**

Gli spettacoli inclusi nella formula *Scoperta* sono: «Past Eve and Adam's», «Giorni felici», «Lachrymae (semper dolens!)», «I Polacchi», «Aberrations du documentaliste», «Evolution», «Parsifal», «Vangelo»

La campagna abbonamenti è aperta dal 27 settembre, presso il Centro Servizi e Spettacoli di Udine in via Crispi 65, tel 0432 511861 dal lunedì al venerdì dalle 15.30 alle 19.00 e il sabato dalle 16.00 alle 18.00. Sono previsti i *ridotti giovani* (al di sotto dei 25 anni) e i *ridotti aziendali* (per le associazioni culturali e i circoli aziendali convenzionati, per gli insegnanti ed altre categorie convenzionate e per gli abbonati alla stagione 1998 / 99).

**1** **16 novembre 1999**  
 Udine, Teatro Zanon, ore 21  
 Teatro di Leo  
**Past Eve and Adam's**  
 di e con Leo De Berardinis

**2** **3 / 4 dicembre 1999**  
 Udine, Teatro Zanon, ore 21  
 Teatro Stabile delle Marche  
**Giorni Felici**  
 di Samuel Beckett  
 regia di Giampiero Solari  
 con Lucilla Morlacchi

**3** **dal 14 al 23 dicembre 1999**  
 Udine, Teatro Zanon, ore 21  
 Centro Servizi e Spettacoli di Udine  
**Lachrymae (semper dolens!)**  
 di e con Rita Maffei e Fabiano Fantini

**4** **21 / 22 gennaio 2000**  
 Udine, Teatro Zanon, ore 21  
 Progetti Dadaumpa  
**Madornale 33**  
 di e con Alessandro Bergonzoni  
 regia di Claudio Calabrò

**5** **5 febbraio 2000**  
 Udine, Teatro Zanon, ore 21  
 Teatro delle Albe  
**I Polacchi**  
 di Marco Martinelli  
 regia di Marco Martinelli

**6** **12 febbraio 2000**  
 Udine, Teatro Zanon, ore 21  
 TAM Teatro Musica  
**Il sogno di Andrej**  
 composizione scenica di Michele Sambin  
 ispirata alla figura di Andrej Rublev  
 regia di Michele Sambin

**7** **18 / 19 / 20 febbraio 2000**  
 Udine, luogo da definire, ore 18.30 – 20 – 21.30  
 Théâtre Granit / Scène Nationale de Belfort – F  
**Aberrations du documentaliste**  
 di Ezéchiél Garcia Romeu e François Tomsu  
 con Jacques Fornier

**8** **26 febbraio 2000**  
 Udine, Teatro Zanon, ore 21  
**Les Tambours de Brazza**

**8 / 9 / 10 / 11 marzo 2000**  
 Udine, Teatro Zanon, ore 21  
 Centro Servizi e Spettacoli di Udine  
**La resurrezione rossa e bianca  
 di Romeo e Giulietta**

**9**  
 di Sony Labou Tansi  
 regia Rita Maffei  
 musiche di U. T. Gandhi

**31 marzo 2000**  
 Udine, Teatro Zanon, ore 21  
 Aktuel Force

**10** **Evolution**

**8 aprile 2000**  
 Udine, Teatro Zanon, ore 21  
 Teatro Valdoca

**Parsifal**  
 di Mariangela Gualtieri  
 regia di Cesare Ronconi  
 con Danio Manfredini

**11**

**13 aprile 2000**  
 Udine, Teatro Zanon, ore 21  
 Kismet Opera

**Vangelo**

di Lello Tedeschi  
 ispirato a «Il Vangelo secondo Matteo»  
 di Pier Paolo Pasolini

**12**

**dal 9 al 14 maggio 2000**  
 Udine, Teatro San Giorgio, orario da definire  
 Centro Servizi e Spettacoli di Udine

**La rosa dei teatri**  
 scrittura scenica di Giuseppe Bevilacqua e Mara Udina ispirata  
 a «Wilhelm Meister – la vocazione teatrale» di Wolfgang Goethe  
 progetto artistico di Giuseppe Bevilacqua,  
 Alberto Bevilacqua e Mara Udina

**13**

Teatro Contatto 1999 / 2000 XVIII Edizione  
 Stagione di nuovo teatro del Centro Servizi e Spettacoli di Udine,  
 promossa dalla Provincia di Udine con il sostegno della Regione  
 Friuli Venezia Giulia e del Ministero dei Beni Culturali e dello Spettacolo